

V-V поверхность  
M1:1

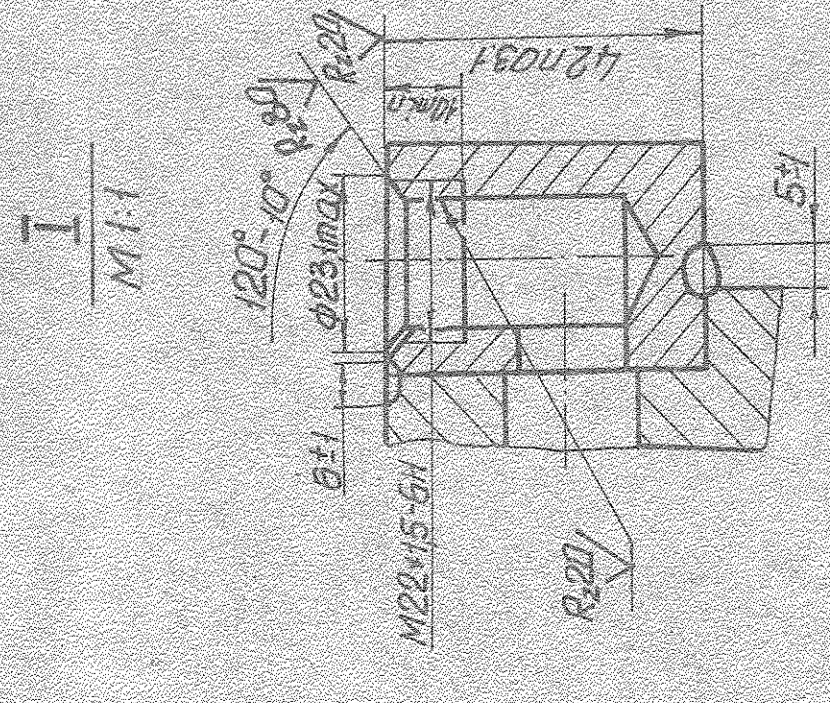
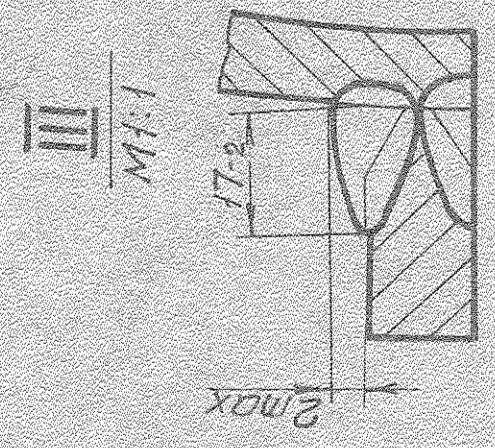
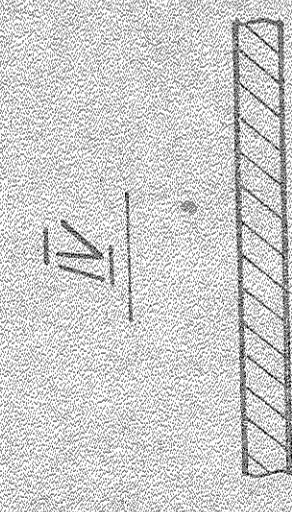
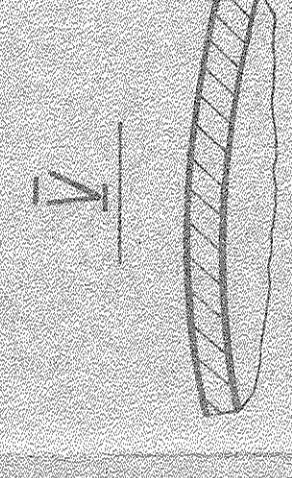
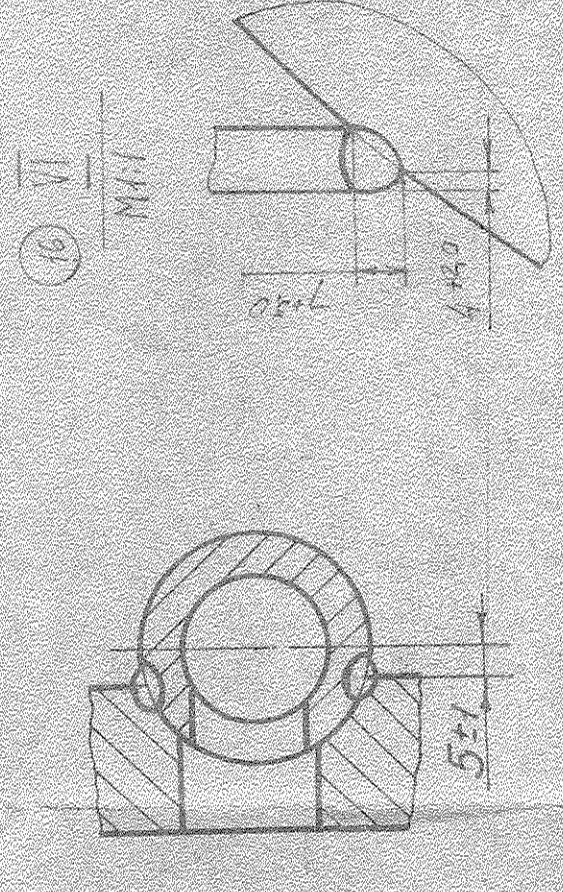

1. Неизменные предельные отклонения размеров НЧ, ТЧ.
2. Размеры для справок.
3. Обработку по размерам в квадратных скобках производить совместно с корпусом.
4. Детали применять совместно.
5. Острые кромки, кроме кромок разреза по размеру 3 и поверхности 1, скруглить R0,5мм.
6. Поверхность К обработать с корпусом по шпарту качествами 5х50 ГОСТ 3129-70. Выдерживать размер П.
7. Обработку по размерам в скобках - детали черт. 482-67.3400.
8. Покрытие - Ан. окс. хром. АНХ по ГОСТ 5956-80. АНХ наружных поверхностей, кроме поверхностей М, по линейности М267-4-71, шероховатости - предельным  $Ra \leq 1,6$ .
9. Сварку производить по ГОСТ 5953-78. 4. Общие технические условия. ГОСТ 4311-80.
5. Покрытие - Ан. окс. хром. АНХ по ГОСТ 5956-80. Лакокрасочное покрытие наружных поверхностей, кроме поверхностей М - грунт ФЛ-03ж по ГОСТ 9109-81 в один слой, шпателька НЦ-008 по ГОСТ 10277-76, эмаль ПФ-218ГС по ГОСТ 21227-75 зеленого цвета в два слоя, при покраске на экспорт - грунт ФЛ-03ж по ГОСТ 9109-81 в один слой, шпателька ХВ-005 по ГОСТ 10277-76, эмаль ХВ-124 по ГОСТ 10144-74 серая в три слоя. V. ДМч.
10. Сварку производить по ГОСТ 5953-84. Контроль и качество сборки швов - внешним контролем и измерен по ГОСТ 2415-83. Категория - II.

Обозначение	D*, мм	Масса, кг
482-67.3525	386 <sup>+0</sup>	19,4
- 01	406 <sup>+0</sup>	18,9
- 02	426 <sup>+0</sup>	18,2
- 03	396 <sup>+0</sup>	19,1

№ п/п	Изм.	Дата	Кто	Что
1				
2				
3				
4				
5				
6				
7				
8				
9				
10				
11				
12				
13				
14				
15				
16				
17				
18				
19				
20				

482-67.3525СБ

Крышка  
сборной чертёж.

Лист 1 из 2

Формат А1

Вид Б лист 1  
M1:2

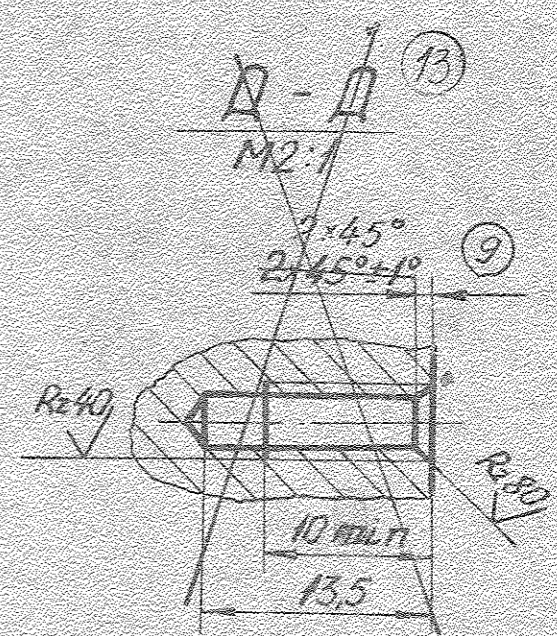
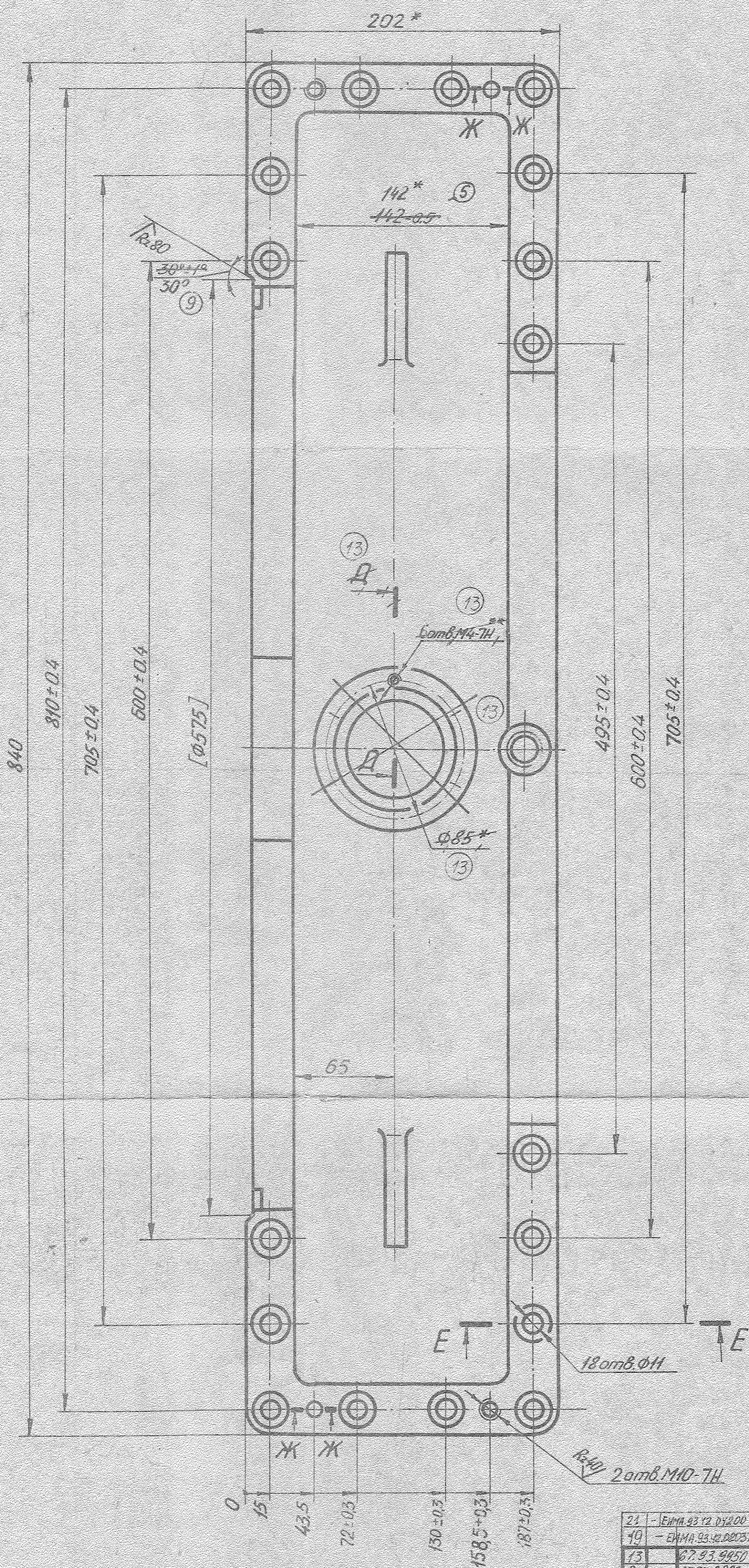

E-E  
M1:1

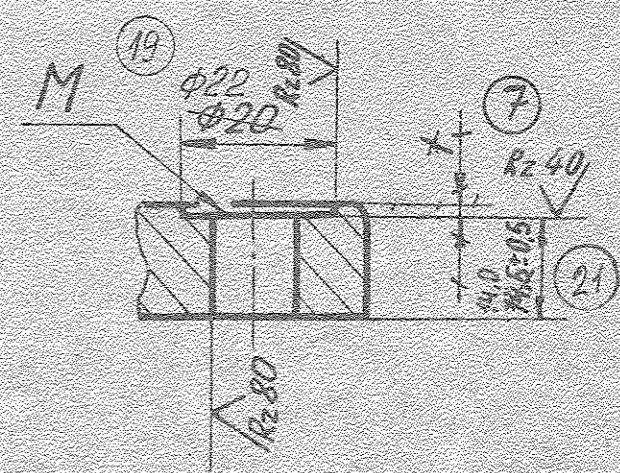

Ж-Ж  
M1:1

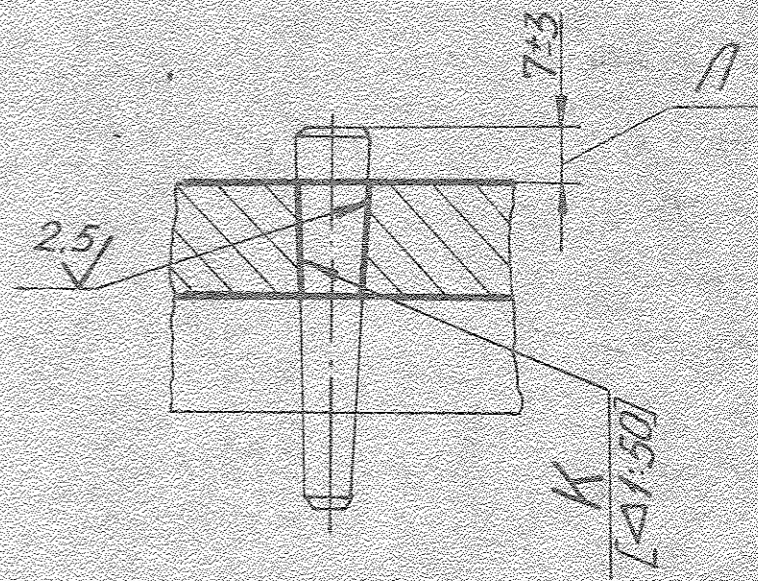

Лист 1  
5814  
Формат А3  
1506 21

21	- ЕММ 93 12 01200	Фад	09.02
10	- ЕММ 93 12 02037	Александр	28.03
13	67.93.9950	Александр	16.02
9	67.93.6023	Александр	26.01
7	67.93.3235	Александр	26.01
5	67.93.1820	Александр	26.01
Изм	Лист	Продум	Подп.
Разраб	Панина	Лист	29.01
Пров	Ночуйкина	Лист	30.01
Т.контр			40
Выпущ	Николаев		31.03
Исполн	Осичева		18.04
Утв	Петриков		01.05

482-67.3525 СБ

Литера	Масса	Материал
Лист 2	Листов	